

CAJA DE REGISTRO PVC TAPA AMARILLA

THOR GEL[®]

DESCRIPCIÓN DEL PRODUCTO:

Fecha de vencimiento:	Sin vencimiento
Presentación:	Armado individual con perno y arandela
Material:	Polipropileno peletizado
Color:	Plomo
Color de tapa:	Amarillo

MEDIDAS DEL PRODUCTO ARMADO:

Alto:	257mm
Largo:	320mm
Ancho:	320mm
Espesores:	5 / 6 / 7 mm
Peso aproximado:	1427gr

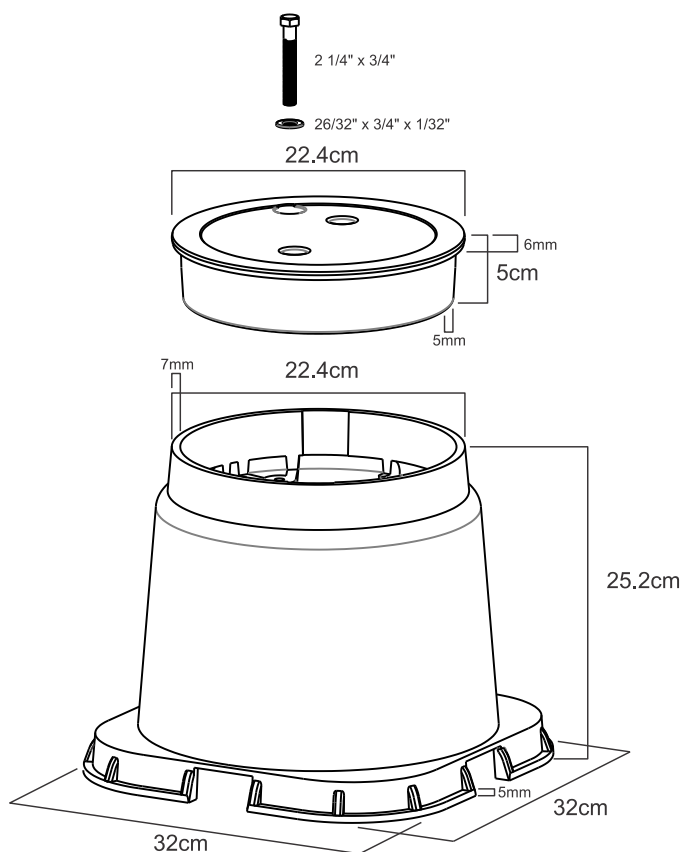

Sede Principal:

Av. Nicolás Arriola 899
La Victoria
T. 712 5500

Centro de distribución:

Av. Guillermo Dansey 1094
Urb. Zona Industrial - Lima
T. 715 4200

Sede Miraflores:

Av. Roosevelt 5975
Miraflores
T. 719 4920

Outlet:

Jr. Raul Porras Barrenechea
1982 Chacaríos - Lima
T. 337 6842

Sede Piura:

Av. Sánchez Cerro, Urb.
Santa Ana Mz. S Lt. 58
T. (073) 608897

Sede Arequipa:

Urb. Cooperativa de Vivienda
Universitaria Mz. C Lt. 9
T. (054) 212131

Sede Trujillo:

Jr. Unión
403-431
T. (044) 232143

www.promelsa.com.pe



MÁS DE
50
AÑOS

Líder en soluciones eléctricas