

- ISTRUZIONI DI INSTALLAZIONE E UTILIZZO - INSTALLATION AND APPLICATION INSTRUCTIONS -
 - INSTRUCTIONS D' INSTALLATION ET D' UTILISATION - INSTALLATIONS- UND BEDIENUNGSANLEITUNG -
 - INSTRUCCIONES DE INSTALACIÓN Y EMPLEO -

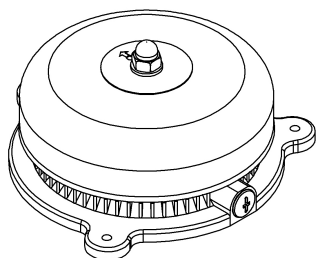

Suoneria stagna per utilizzi anche gravosi di tipo industriale e civile
 Waterproof Bell for heavy duty industrial and civil use
 Sonnerie étanche pour emplois même intensifs de type industriel et civil
 Wasserdichtes Läutewerk auch für schwere Anwendungen im Industrie- und Zivilbereich
 Timbre estanque para empleos incluso gravosos de tipo industrial y civil

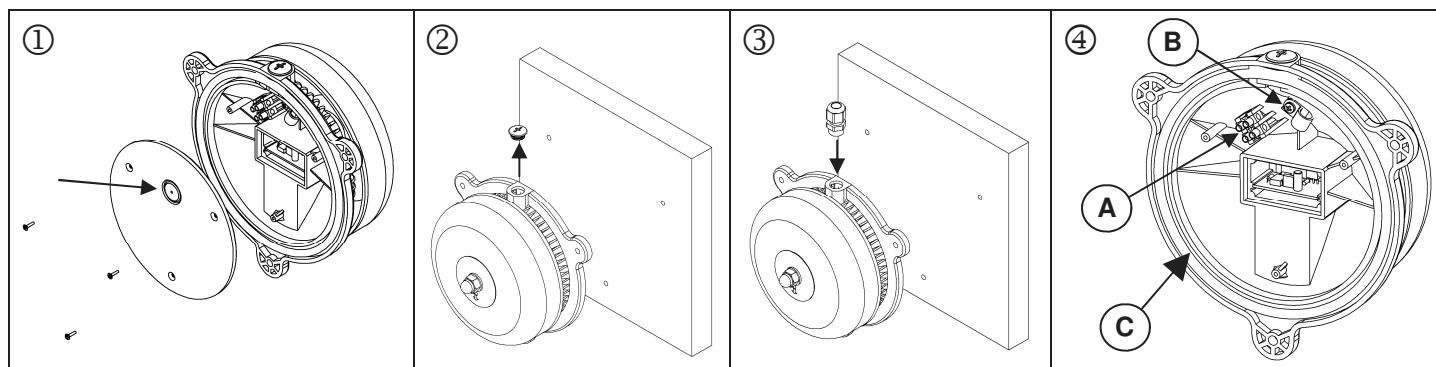

A garanzia della tenuta IP, prima dell'installazione, verificare l'integrità della guarnizione [C].
 Per ingresso cavi dall'interno, svitare il coperchio e forarlo nel punto indicato in figura 1, per consentire il passaggio dei cavi.
 Per ingresso cavi dall'esterno, rimuovere il tappo [figura 2] e inserire il pressa cavo M16 [figura 3] fornito in dotazione.
 Utilizzare il fermacavo [B] e collegarsi alla morsettiera [A]. Riavvitare il coperchio. Installare la suoneria, utilizzando n°3 viti M6 con coppia di chiusura di 2Nm.
 Per le versioni in corrente continua, rispettare le polarità (**ROSSO = positivo; NERO = negativo**).

To ensure the declared IP, check the integrity of the gasket [C], prior to installation.
 For cable entry from the inside, unscrew the lid and make a hole in the point shown in picture 1, to allow passage of cables.
 For cable entry from the outside, remove the cap [picture 2] and fit the cable gland M16 supplied, [picture 3].
 Use the cable clamp [B] and connect to the terminal block [A]. Place the lid, screwing it back to its place.
 Install the bell using three M6 screws with 2 Nm tightening torque. For the DC versions the polarities must be respected (**RED = positive; BLACK = negative**).

Afin de garantir l'IP déclaré, avant l'installation vérifier l'intégrité du joint [C].
 Pour l'entrée des câbles de l'intérieur, dévissez le couvercle et le percez dans le point indiqué dans la figure 1, pour permettre le passage des câbles.
 Pour l'entrée des câbles de l'extérieur, ôter le capuchon [figure 2] et installer le presse-étoupe M16 fourni [figure 3].
 Utiliser la bride du câble [B] et brancher au bornier [A]. Revissez le couvercle. Installer la sonnerie avec trois vis M6 avec couple de serrage de 2 Nm.
 Pour les modèles en courant continu, respecter les polarités (**ROUGE = positif; NOIR = négatif**).

Um die angegebene IP-Schutzart zu gewährleisten, ist die Integrität der Dichtung [C] vor der Installation zu überprüfen.
 Für die Kabelzuführung von innen, den Deckel abschrauben und diesen an dem bestimmten Referenzpunkt (siehe Bild 1) lochen, um den Kabelverlauf zu erlauben.
 Für die Kabelzuführung von außen, den Deckel abnehmen [Bild 2] und dann die Kabelverschraubung M16 (im Lieferumfang) einführen [Bild 3].
 Die Zugentlastung [B] verwenden und an der Klemmleiste anschließen [A]. Den Deckel wieder anschrauben.
 Die Installation des Läutewerkes mit drei M6 Schrauben mit Anzugsmoment von 2Nm ausführen.
 Für die Ausführungen in Gleichstrom, die Polaritäten einhalten (**ROT = positiv; SCHWARZ = negativ**).

Para garantizar el IP declarado, verifique la integridad de la junta [C], antes de la instalación.
 Para la entrada de los cables desde el interior, desatornillar la tapa inferior y perforarla en el punto indicado en la figura 1, para permitir el pasaje de los cables.
 Para la entrada de los cables desde el exterior, quitar la tapa [figura 2] e introducir el prensaestopas M16 suministrado [figura 3].
 Emplear el sujetacable suministrado [B] y conectar los cables en la regleta de conexión [A]. Montar la tapa inferior.
 Instalar el timbre con tres tornillos M6 con llave de torsión de 2Nm. En las versiones en corriente continua respetar las polaridades (**ROJO = positivo; NEGRO = negativo**).

SIAD 165

V 	12	24	48	60	110	240
mA	860	430	250	170	90	50
dB(A)1m	100	100	100	100	100	100
Hz	1500 ÷ 10000					

SIAD 215

V 	12	24	48	60	110	240
mA	860	430	250	170	90	50
dB(A)1m	100	100	100	100	100	100
Hz	1000 ÷ 15000					

V 	12	24	48	60	110	240
mA	600	300	160	120	60	28
dB(A)1m	98	98	98	98	98	98
Hz	1500 ÷ 10000					

V 	12	24	48	60	110	240
mA	600	300	160	120	60	28
dB(A)1m	98	98	98	98	98	98
Hz	1000 ÷ 15000					

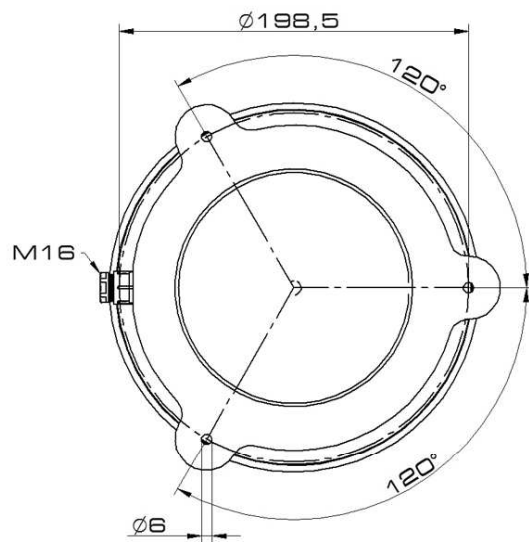
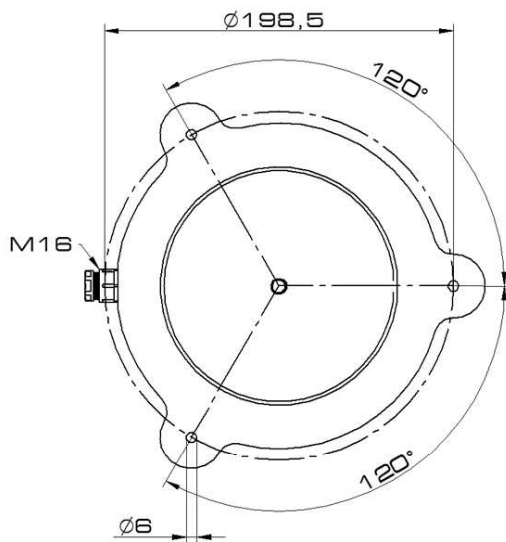

SIAD 165

SIAD 215

L'INSTALLAZIONE DEVE ESSERE EFFETTUATA SOLO DA PERSONALE SPECIALIZZATO - INSTALLATION HAS TO BE DONE BY QUALIFIED PERSONNEL.
 L'INSTALLATION DOIT ÊTRE EFFECTUÉE PAR PERSONNEL QUALIFIÉ - INSTALLATION IST VON EINER FACHKRAFT VORZUNEHMEN
 LA INSTALACIÓN SÓLO DEBE SER REALIZADA POR PERSONAL CUALIFICADO

